

ASPÖCK®
S Y S T E M S

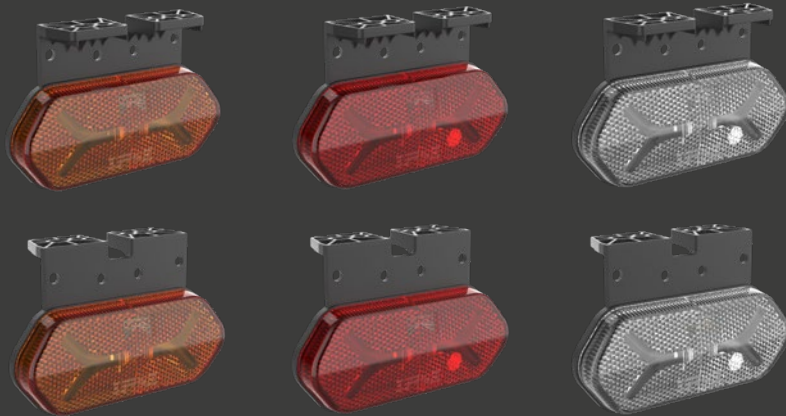
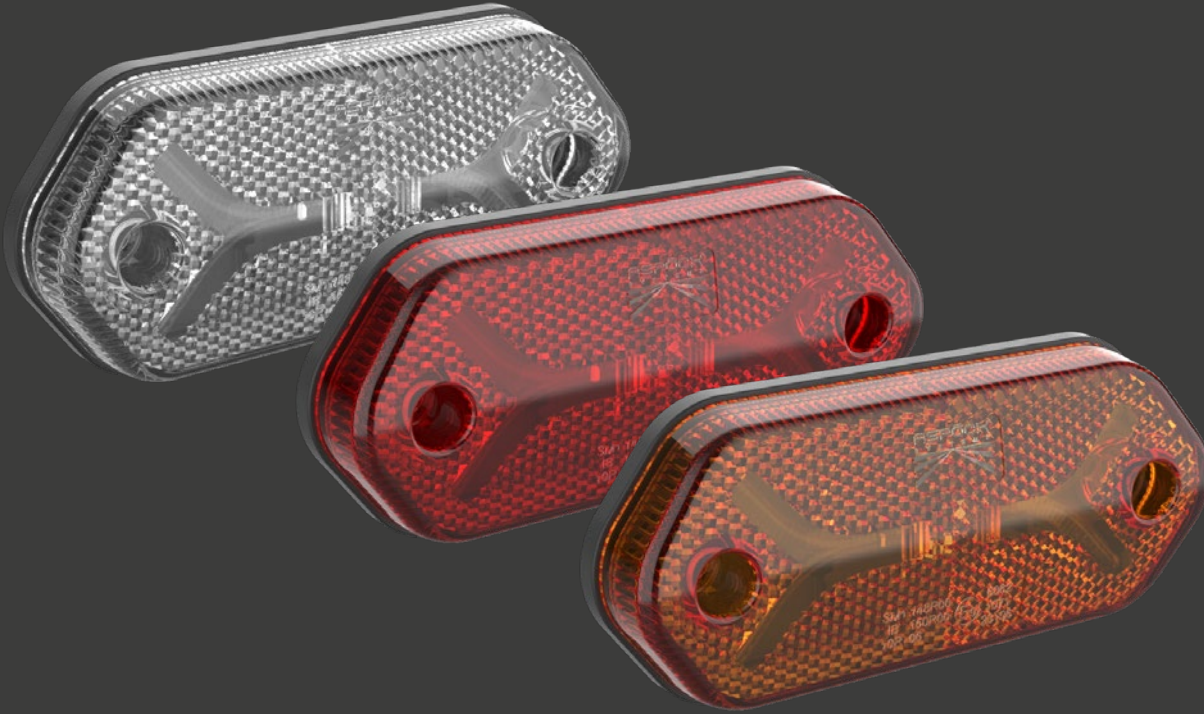

MOUNTING INSTRUCTION

FLATPOINT IV

MONTAGEANLEITUNG

MOUNTING INSTRUCTION

aspoeck.com





SERVICEHINWEISE SERVICE NOTES

- Vor Beginn der Montage die gesamte Montageanleitung sorgfältig durchlesen.
 - Diese Montageanleitung richtet sich an professionelle Aufbauhersteller und setzt entsprechendes Fachwissen voraus. Es ist zu beachten, dass bestimmte Arbeiten ausschließlich von qualifiziertem Personal ausgeführt werden dürfen, um Verletzungsrisiken zu minimieren und die erforderliche Qualität der Aufbauarbeiten sicherzustellen.
 - Im Rahmen von Produktverbesserungen behalten wir uns technische und optische Änderungen vor.
 - Bei Fragen oder Einbauproblemen den Aspöck-Kundendienst, einen Händler oder die Vertragswerkstatt kontaktieren.
 - Auf die ordnungsgemäße Trennung sowie die fachgerechte Entsorgung der Verpackungen, Hilfsmittel und Komponenten achten.
-
- Read the entire mounting instructions carefully before starting assembly.
 - These mounting instructions are intended for professional vehicle body manufacturer and require appropriate expertise. Please note that certain work may only be carried out by qualified staff in order to minimise the risk of injury and to ensure the required quality of the assembly work.
 - We reserve the right to make technical and visual changes in the course of product improvements.
 - If you have any questions or installation problems, please contact Aspöck customer service, a dealer or the authorised workshop.
 - Ensure that packaging, auxiliary materials and components are properly separated and disposed of correctly.



ALLGEMEIN GENERAL

Diese Anleitung beschreibt die sachgemäße Montage von Seitenmarkierungs-/Positionsleuchten an Anhängern der Klassen O3 und O4 gemäß den Anforderungen der ECE-Regelung Nr. 48. Fahrzeuge dieser Klassen mit einer Länge über 6 m müssen je Seite mindestens eine SML besitzen. Ab 12 m Länge sind zusätzliche Leuchten erforderlich, sodass der Abstand zwischen zwei Leuchten höchstens 3 m beträgt. An Vorder- und Hinterende ist die Anbringung jeweils innerhalb von 1 m (Hinterende) bzw. 3 m (vorderster Punkt der Zugeinheit) vorgeschrieben.

Seit Revision 6 gilt zusätzlich: Seitenmarkierungsleuchten müssen synchron mit den Fahrtrichtungsanzeigern blinken. Diese Pflicht erhöht die seitliche Sichtbarkeit von langen Fahrzeugen und Anhängern erheblich.

An Anhängern der Klassen O3 und O4 sind vorne zwei weiße Positionsleuchten und hinten zwei rote Positionsleuchten anzubringen. Die Leuchten müssen jeweils links und rechts möglichst nah an den Fahrzeugaußenkanten montiert werden. Die Anbauhöhe beträgt mindestens 0,25 m und höchstens 1,50 m über der Fahrbahn; in Ausnahmefällen sind bis 2,10 m zulässig. Bei Fahrzeugen mit einer Breite über 2,10 m sind zusätzlich an den oberen Vorder- und Hinterkanten Begrenzungsleuchten erforderlich.

These instructions describe the proper installation of side marker/position lights on trailers of classes O3 and O4 in accordance with the requirements of ECE Regulation No. 48. Vehicles of these classes with a length of more than 6 m must have at least one SML on each side. Additional lights are required for vehicles longer than 12 m, with a maximum distance of 3 m between two lights. At the front and rear, the lights must be installed within 1 m (rear) and 3 m (frontmost point of the towing unit) respectively.

Since revision 6, the following also applies: side marker lights must flash synchronously with the direction indicators. This requirement significantly increases the lateral visibility of long vehicles and trailers.

Trailers in classes O3 and O4 must be fitted with two white position lights at the front and two red position lights at the rear. The lights must be mounted as close as possible to the outer edges of the vehicle on the left and right. The mounting height is at least 0.25 m and at most 1.50 m above the road surface; in exceptional cases, up to 2.10 m is permitted. Vehicles with a width exceeding 2.10 m must also have marker lights at the top of the front and rear edges.



FLATPOINT IV VERSIONEN/ANBAUPOSITIONEN* FLATPOINT IV VERSIONS/MOUNTING POSITIONS*

Diese Montageanleitung ist für alle 3 Versionen der Flatpoint IV gültig.
These assembly instructions apply to all 3 versions of the Flatpoint IV.

POSITIONSLEUCHE VORNE
POSITIONLIGHT FRONT 

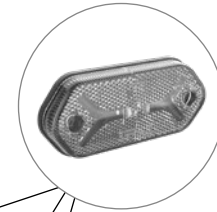

POSITIONSLEUCHE HINTEN
POSITIONLIGHT REAR 



SEITENMARKIERUNGSLEUCHE
SIDEMARKER LIGHT 

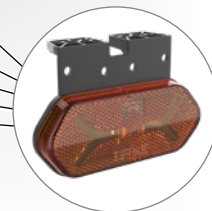

*Die gesetzlich vorgeschriebenen Anbaupositionen sind unbedingt einzuhalten.
*The legally prescribed mounting positions must be strictly adhered to.



SYMBOLERKLÄRUNG EXPLANATION SYMBOLS



RICHTIG
CORRECT



FALSCH
INCORRECT



POSITIONSPFEIL
POSITION ARROW



BEWEGUNGSPFEIL
MOVEMENT ARROW



ACHTUNG
WARNING



SEHEN - KONTROLLIEREN
LOOK - CONTROL

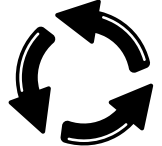

DREHEN
TWIST

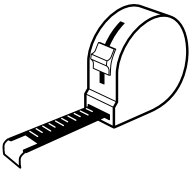

MESSEN
MEASURE

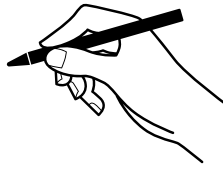

MARKIEREN
MARK



ANKÖRNEN
CENTRE PUNCH

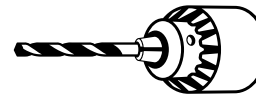

BOHREN KLEIN
DRILL SMALL

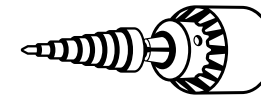

BOHREN GROSS
DRILL BIG



KORROSIONSSCHUTZ
CORROSION PROTECTION



ENTSORGEN
RECYCLE



SÄUBERN
CLEAN

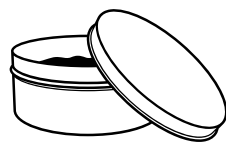

KONTAKTFETT
CONTACT GREASE

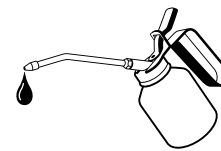

ÖLEN
OILING

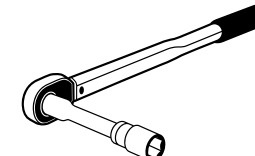

DREHMOMENTSCHLÜSSEL
TORQUE WRENCH

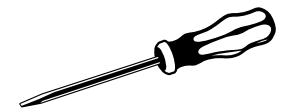

SCHRAUBENDREHER
SCREWDRIVER

MOUNTING INSTRUCTION



BOHRBILD HOLE PATTERN

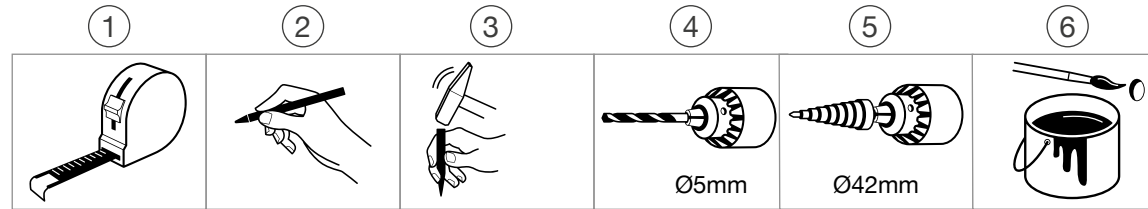

OHNE HALTEWINKEL
WITHOUT MOUNTING BRACKET



HALTEWINKEL VORDERSEITE
FRONT MOUNTING BRACKET



HALTEWINKEL RÜCKSEITE
BACK MOUNTING BRACKET

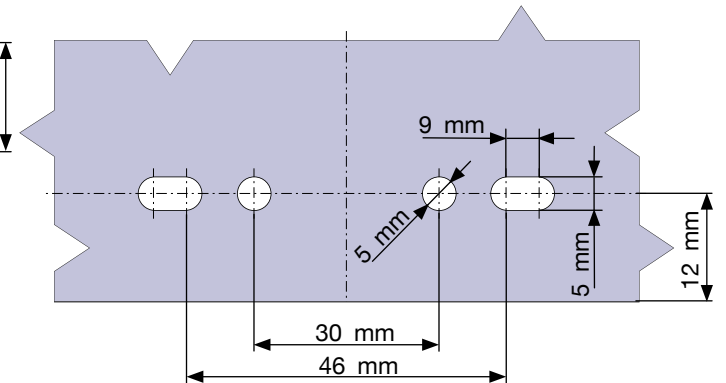
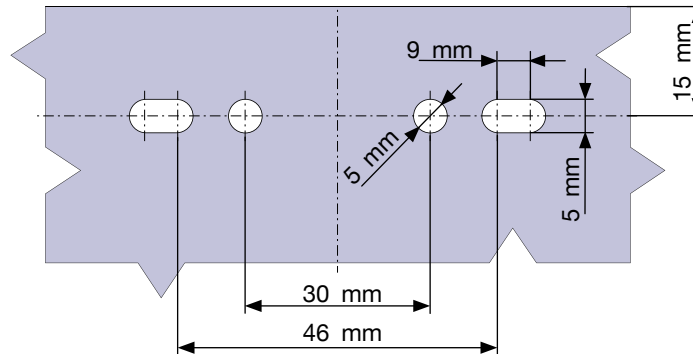
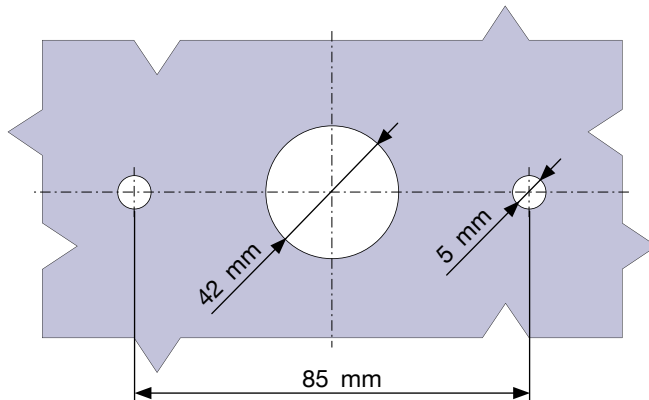



MONTAGE OHNE HALTEWINKEL ASSEMBLY WITHOUT BRACKET

REFERENZSCHRAUBE:
REFERENCE SCREW:

LINSENKOPFSCHRAUBE M4
SCHRAUBENKOPFDURCHMESSER MAX.:9MM
PAN HEAD SCREW M4
SCREW HEAD DIAMETER MAX.:9MM

①, ②

TX20
M4

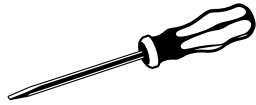
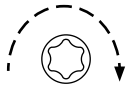

1.5 ± 0.3 Nm

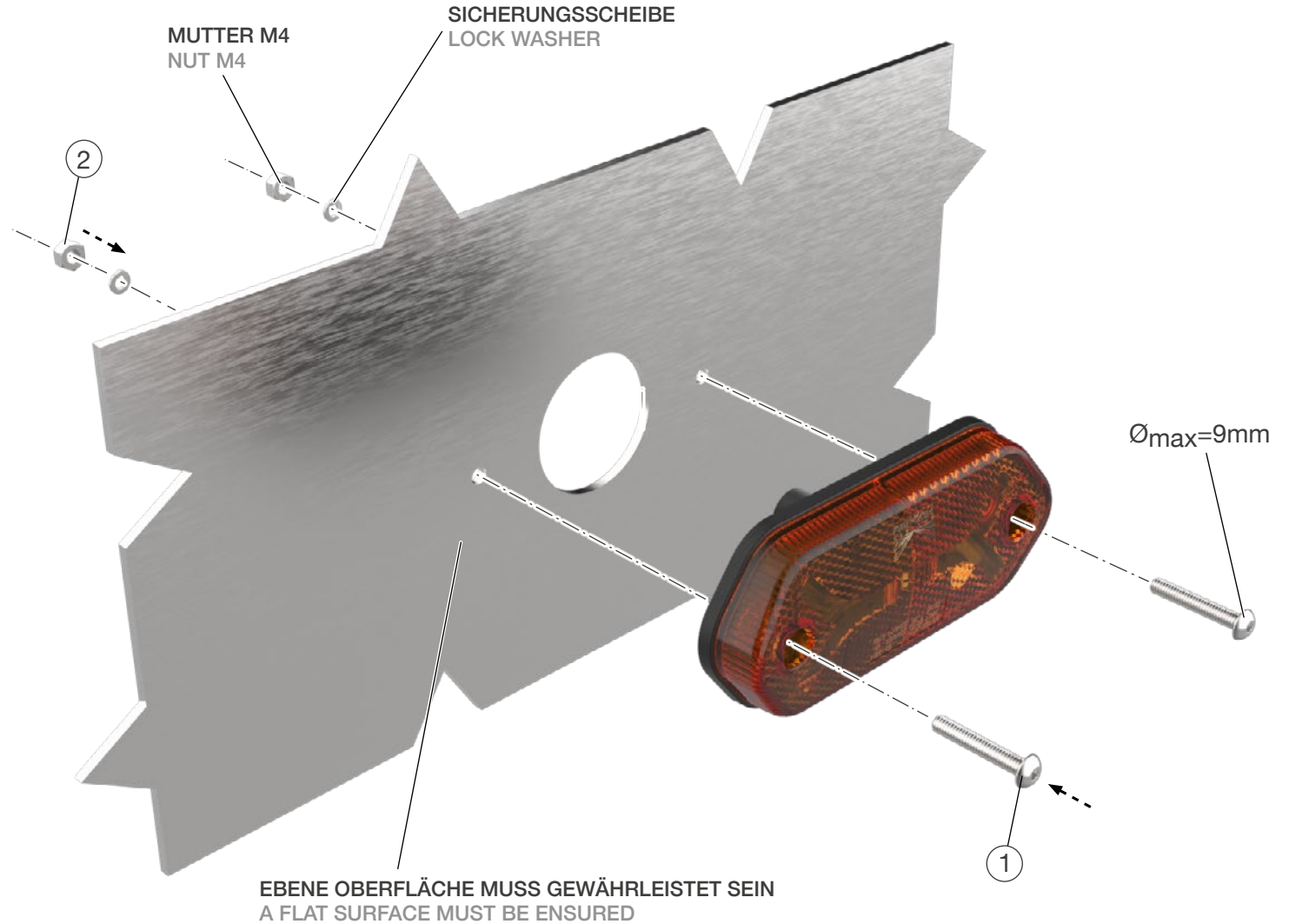



MONTAGE MIT HALTEWINKEL VORDERSEITE ASSEMBLY WITH FRONT MOUNTING BRACKET

REFERENZSCHRAUBE:
REFERENCE SCREW:

LINSENKOPFSCHRAUBE M4
PAN HEAD SCREW M4

①, ②

TX20
M4

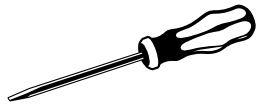

$1.5 \pm 0.3 \text{ Nm}$

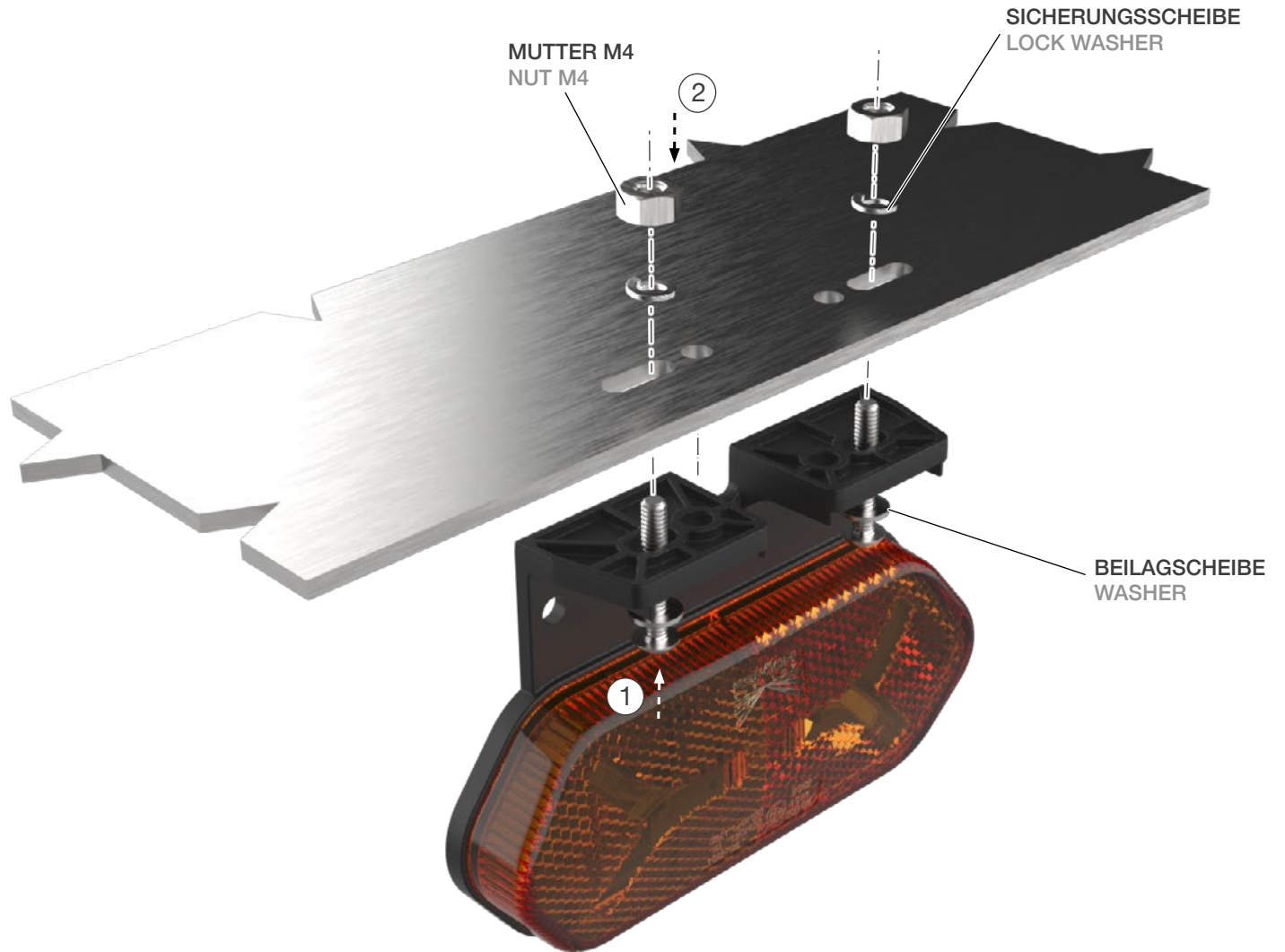



MONTAGE MIT HALTEWINKEL RÜCKSEITE ASSEMBLY WITH BACK MOUNTING BRACKET

REFERENZSCHRAUBE:
REFERENCE SCREW:

LINSENKOPFSCHRAUBE M4
PAN HEAD SCREW M4

①, ②

TX20
M4

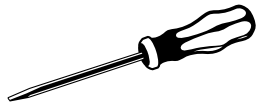
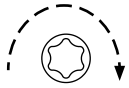

$1.5 \pm 0.3 \text{ Nm}$

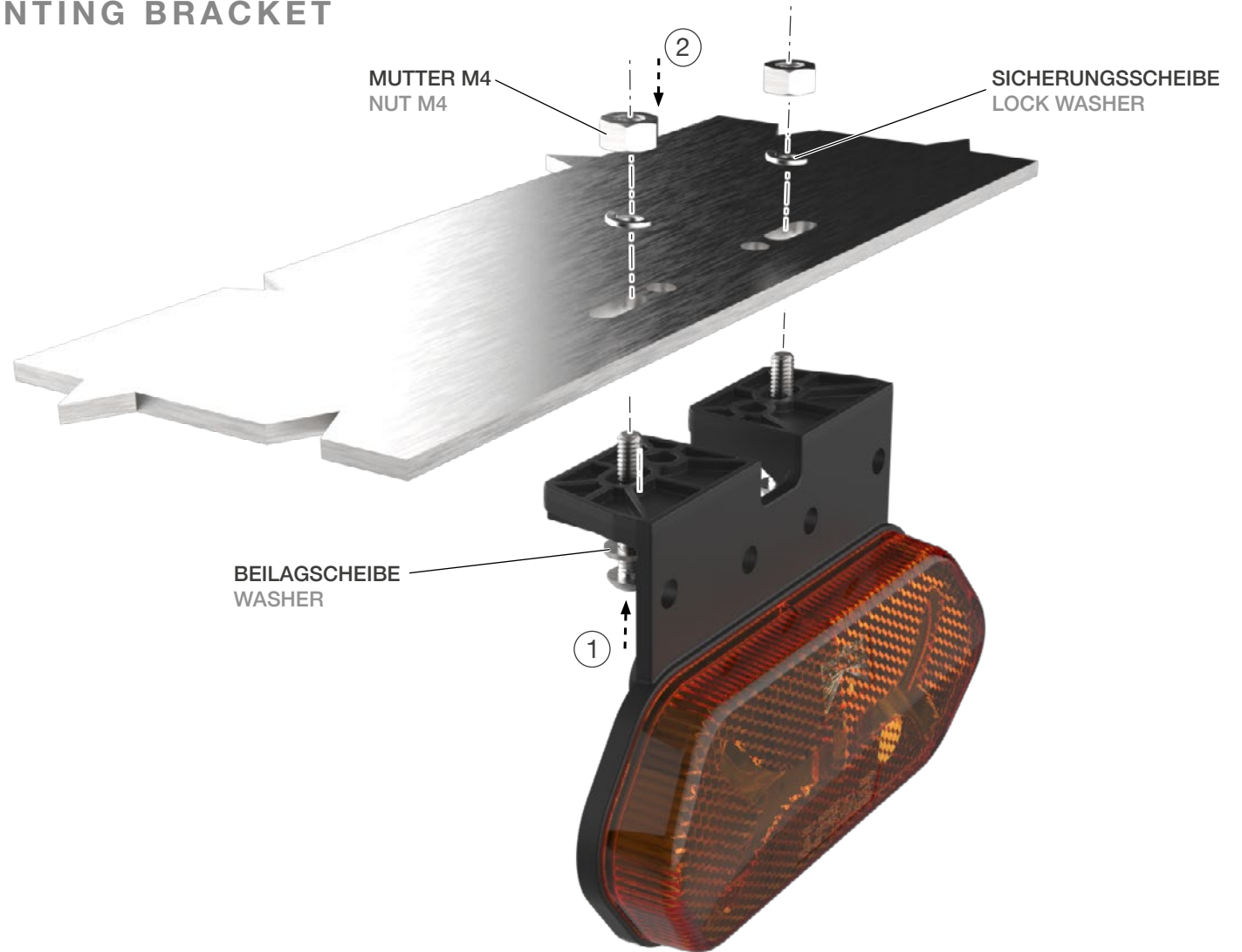





ANSCHLÜSSE CONNECTORS

BAJONETT 2 PIN
BAYONET 2 PIN



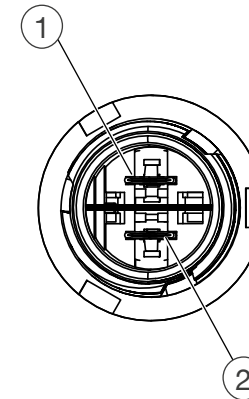

1	2
GND	+VDC
	



AMP – SUPERSEAL 2 PIN
AMP – SUPERSEAL 2 PIN

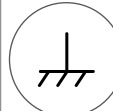

1	2
GND	+VDC
	

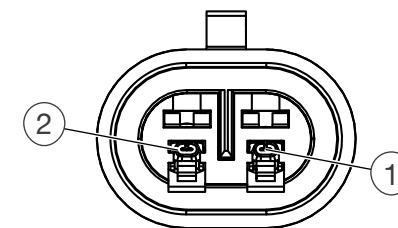

HINWEIS/NOTE

Anleitungen zur sicheren und ordnungsgemäßen Verkabelung am Fahrzeug können in den **Trailer-Verkabelungsrichtlinien** der Firma Aspöck nachgeschlagen werden.

Instructions for safe and proper wiring on the vehicle can be found in the **trailer cabling guidelines** provided by Aspöck.

MOUNTING INSTRUCTION



P&R PRESS & READY
P&R PRESS & READY

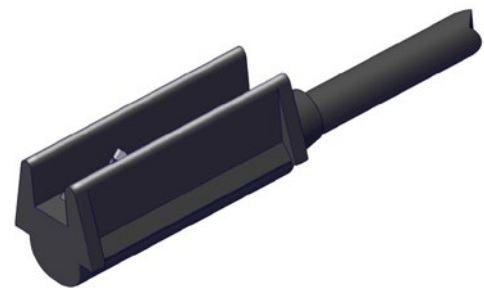

1	2
GND	+VDC

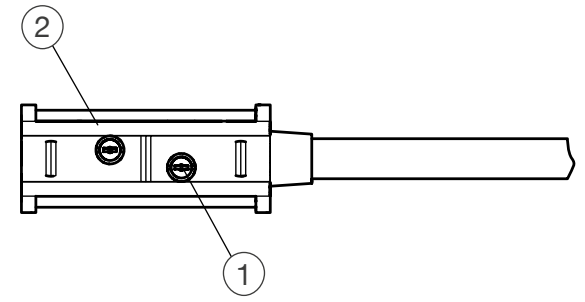

OFFENES ENDE
OPEN END



1	2
GND	+VDC

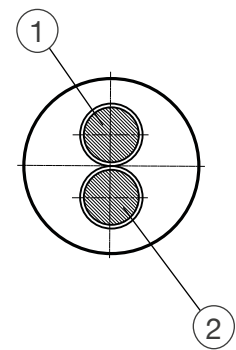

HINWEIS/NOTE

Anleitungen zur sicheren und ordnungsgemäßen Verkabelung am Fahrzeug können in den **Trailer-Verkabelungsrichtlinien** der Firma Aspöck nachgeschlagen werden.
Instructions for safe and proper on the vehicle can be found in the **trailer cabling guidelines** provided by Aspöck.



PFLEGEANLEITUNG CARE INSTRUCTION

Lichtscheibe:

- Abspülen unter fließendem Wasser
- Bei Bedarf ein wenig Spülmittel (kein Scheuermittel!) verwenden
- Mit einem weichem Tuch oder Schwamm säubern und anschließend trocknen
- Kein Mikrofaser Tuch oder Scheuerschwamm verwenden

Lens:

- Rinse under running water
- Use a little detergent if necessary (not a scouring agent!)
- Clean with a soft cloth or sponge and then dry
- Do not use a microfibre cloth or scouring pad!

Beleuchtungsanlage auf einwandfreie Funktion hin prüfen.

Bei Fragen oder Einbauproblemen den Aspöck-Kundendienst, einen Händler oder die Vertragswerkstatt kontaktieren.

Check that the lighting system is working perfectly.

If you have any questions or installation problems, please contact Aspöck customer service, a dealer or the authorised workshop.



HAFTUNGSBESTIMMUNGEN LIABILITY PROVISIONS

Allgemeines:

- Nationale Anbau-, Einbau- und Betriebsvorschriften sind einzuhalten.
- Eine Verwendung darf ausschließlich gemäß beigelegten Anleitungen und Sicherheitshinweisen erfolgen. Anleitungen sind online auf der Website unter www.aspoeck.com zu finden.
- Änderungen am Produkt dürfen nicht vorgenommen werden, es sei denn es werden ausschließlich die hierfür vorgesehenen Original-Ersatzteile oder von Aspöck freigegebene Ersatzteile verwendet und von fachlich qualifiziertem Personal eingebaut.

Gewährleistungsausschluss:

- Bei Nichtbeachtung der in dieser Montageanleitung sowie der in dem Produktdatenblatt, angegebenen Hinweise und Informationen, bei nicht bestimmungsgemäßem Gebrauch, bei Einsatz außerhalb des vorgesehenen Verwendungszweckes bzw. außerhalb der vorgesehenen Einsatzbedingungen, ist die Gewährleistung für sämtliche Schäden am Produkt ausgeschlossen.
- Die Gewährleistung erstreckt sich weiters nicht auf Produkte, welche aufgrund von Gefahren (einschließlich Umweltgefahren, Gefahren im Straßenverkehr oder durch Dritte verursachte Gefahren oder Umstände, die außerhalb der Kontrolle von Aspöck liegen) beschädigt wurden oder sich in einem schlechten Betriebszustand befinden.
- Die Reparatur oder der Austausch eines mangelhaften Produktes löst nicht den Beginn einer neuen Gewährleistungsfrist aus.
- Weitere Gewährleistungsbestimmungen sind im Punkt 10 der Verkaufs- und Lieferbedingungen (VLB) www.aspoeck.com zu finden.

Haftungsausschluss:

- Aspöck Systems übernimmt keine Haftung für mittelbare Schäden, Folgeschäden und Vermögensschäden.
- Weitere (limitierende) Haftungsbestimmungen sind im Punkt 11 der Verkaufs-, und Lieferbedingungen (VLB) www.aspoeck.com zu finden.
- Limitierende Bestimmungen zur Produkthaftung sind im Punkt 12 der Verkaufs-, und Lieferbedingungen statuiert (VLB) www.aspoeck.com.

General information:

- National mounting, installation and operating regulations must be observed.
- The product may only be used in accordance with the enclosed instructions and safety notes. Instructions can be found online at www.aspoeck.com.
- No modifications may be made to the product unless only the original spare parts intended for this purpose or spare parts approved by Aspöck are used and installed by professionally qualified personnel.

Exclusion of warranty:

- Warranty for any product damage is excluded in the event of non-compliance with the instructions and information given in these installation instructions and in the product data sheet, in the event of use outside of that intended, outside the intended purpose or outside the intended operating conditions.
- The warranty also does not cover products that have been damaged or are in poor operating condition due to hazards (including environmental hazards, road traffic hazards, hazards caused by third parties or circumstances beyond the control of Aspöck).
- Repair or replacement of a defective product does not result in the start of a new warranty period.
- Other warranty provisions can be found in item 10 of the Terms of Sales and Delivery (TSD) www.aspoeck.com.

Exclusion of liability:

- Aspöck Systems accepts no liability for indirect damage, consequential damage and financial losses.
- Other (limiting) liability provisions can be found in item 11 of the Terms of Sales and Delivery (TSD) www.aspoeck.com.
- Limiting product liability provisions are laid down in item 12 of the Terms of Sales and Delivery (TSD) www.aspoeck.com.



THE ART OF LIGHTS

ASPÖCK Systems GmbH

Enzing 4, 4722 Peuerbach, AUSTRIA

Office: +43 7276 2670-0

E-Mail: office@aspoeck.com



aspoeck.com



A.PiERiNGER
www.ap.co.at | www.ap.cool | www.ap.works